

MAXI ECO FLOWATCH®

SICCOM

Maxi bomba de pistón pequeña, potente y muy silenciosa para la evacuación de condensados de climatizadores hasta 30kW / 102 000BTU / 8.5 tons.

Ref: DE40LCC300



ECO

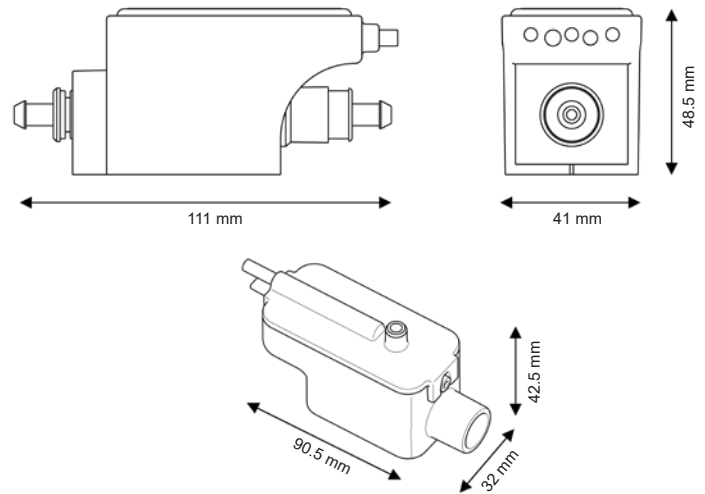
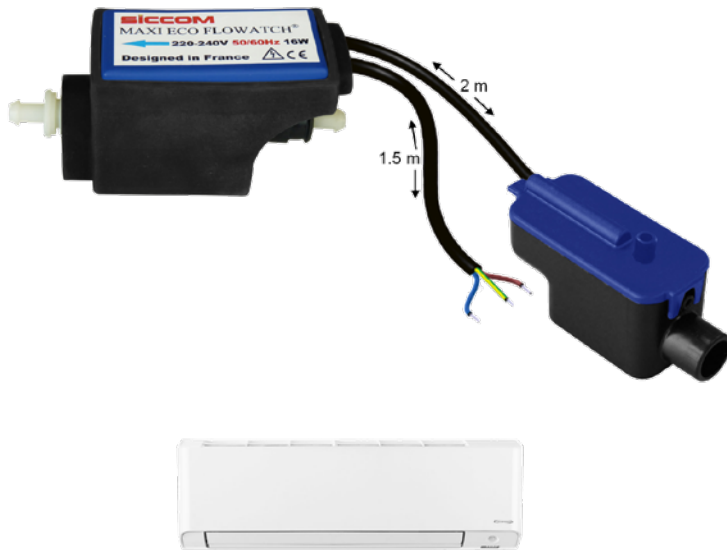

Diámetros de los tubos
Aspiración : 6/9 mm - no suministrado
Descarga : 6/9 mm - no suministrado

CARACTERÍSTICAS

Caudal máx.	40 l/h
Altura de aspiración máx.	2 m
Altura de descarga máx.	10 m
Potencia eléctrica	16W
Tensión eléctrica	220-240V 50/60Hz
Alarma*	Sin alarma
Nivel sonoro	
Protección IP	IP20
Protección térmica	Sí
Factor de marcha**	100%
Cable alimentación	1.5 m
Dimensiones	111 x 41 x 48 mm / 90 x 32 x 42 mm
Certificaciones	CE, EAC

* Opción alarma por previa solicitud.

** La bomba es capaz de funcionar al 100% del tiempo si es necesario.

CAUDAL

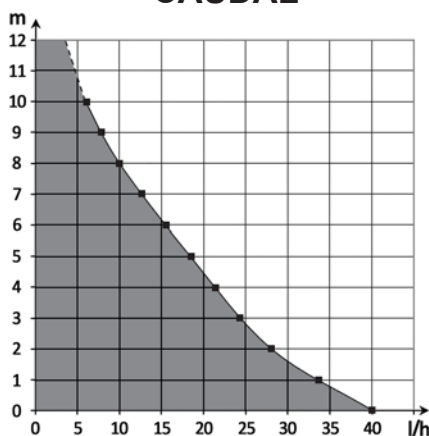

VENTAJAS



Alto rendimiento

Caudal máx. 40 l/h
Altura de descarga máx. 10 m



Silenciosa

La única bomba del mercado a proponer un tal caudal para un nivel sonoro tan bajo.



Depósito IMPERMEABLE

El depósito, que puede abrirse para facilitar el mantenimiento, ahora está herméticamente cerrado.



Filtro integrado

Filtro de plástico integrado al depósito, impidan las impurezas de pasar dentro de la bomba.



Accesorios incluidos

Todos los accesorios necesarios a la instalación están incluidos.



Bomba compacta

De pequeño tamaño, la bomba y el bloque de detección son fáciles de instalar.



CONTENIDO

Bomba - Bloque de detección - Adhesivo velcro para la fijación del bloque de detección - Tubo de entrada - 3 abrazaderas